

FIG. 2

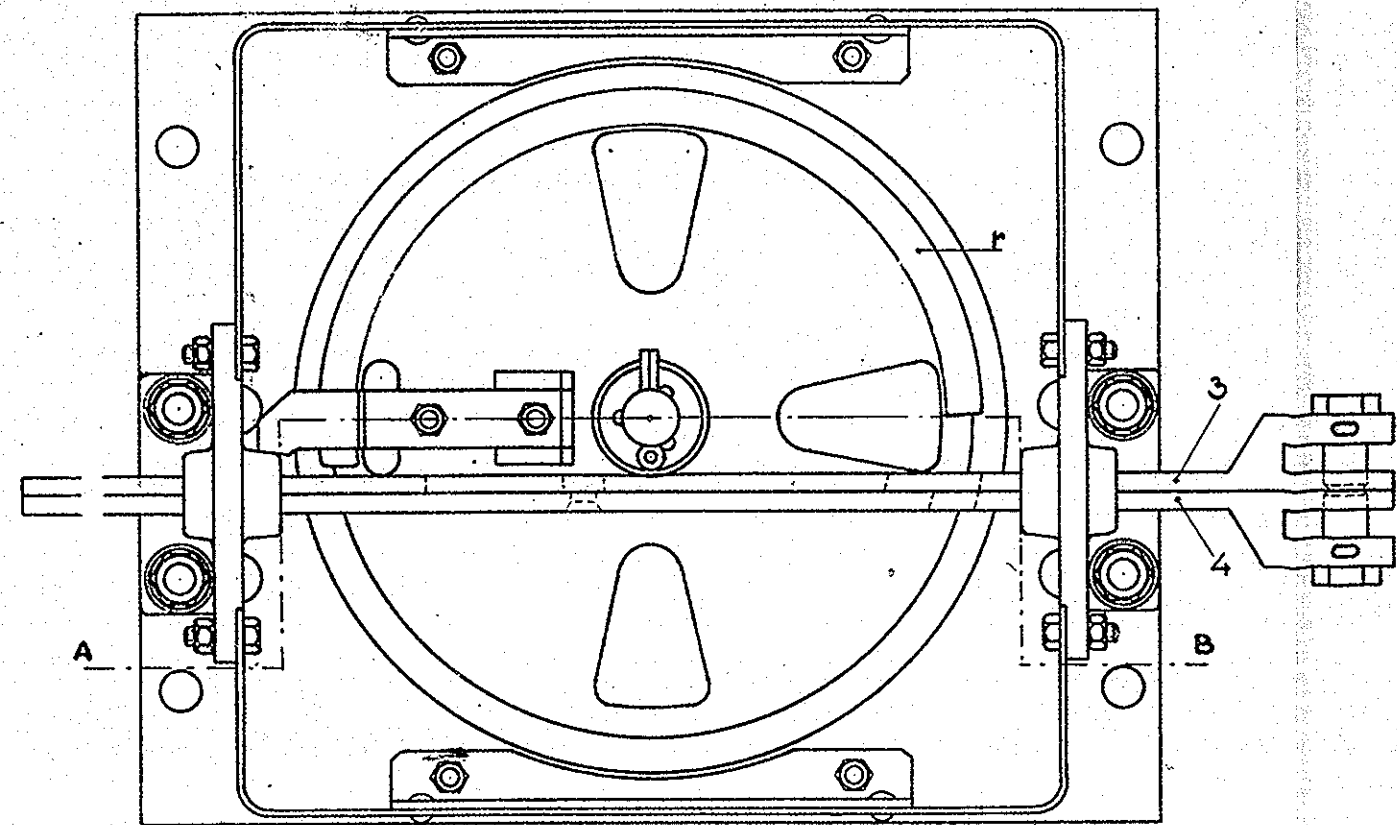
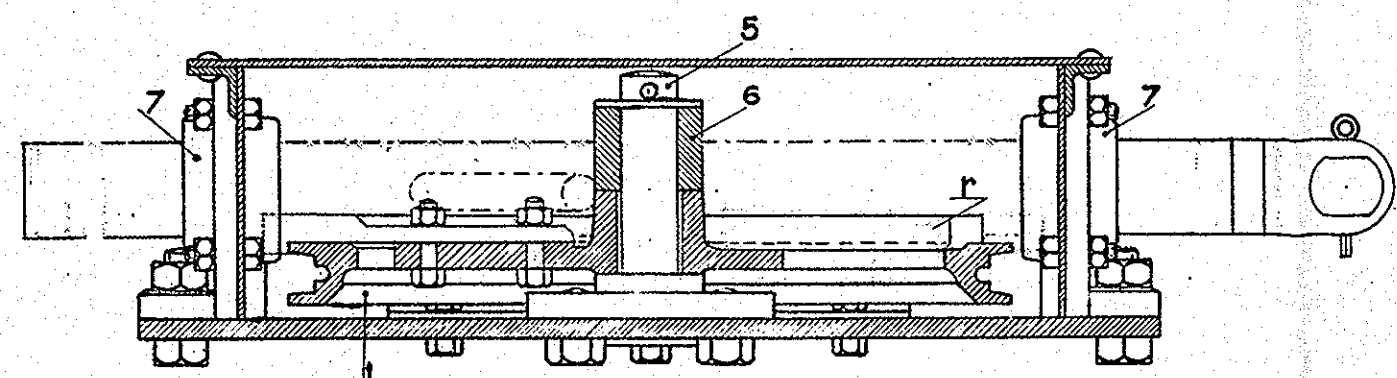

FIG. 1^b



DOORSNEDE A-B
FIG. 1^a

N.S.-GRENDSEL

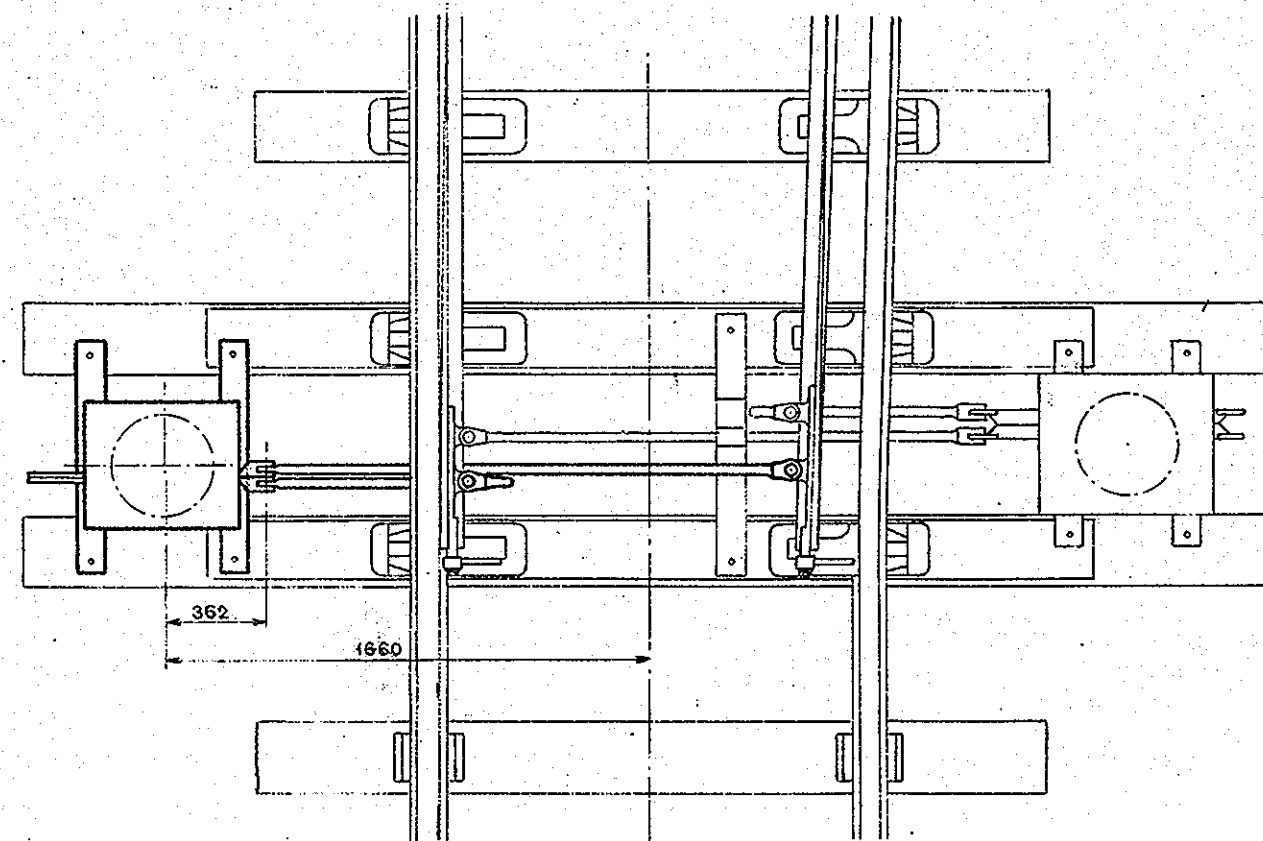

FIG. 4^b

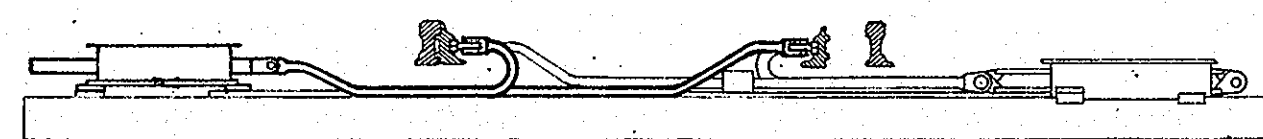

FIG. 4^a

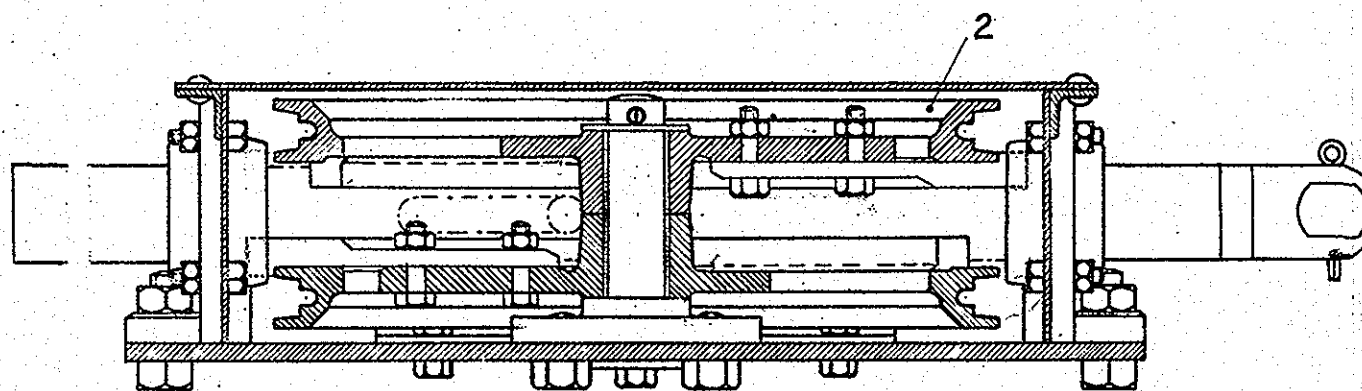

FIG. 3

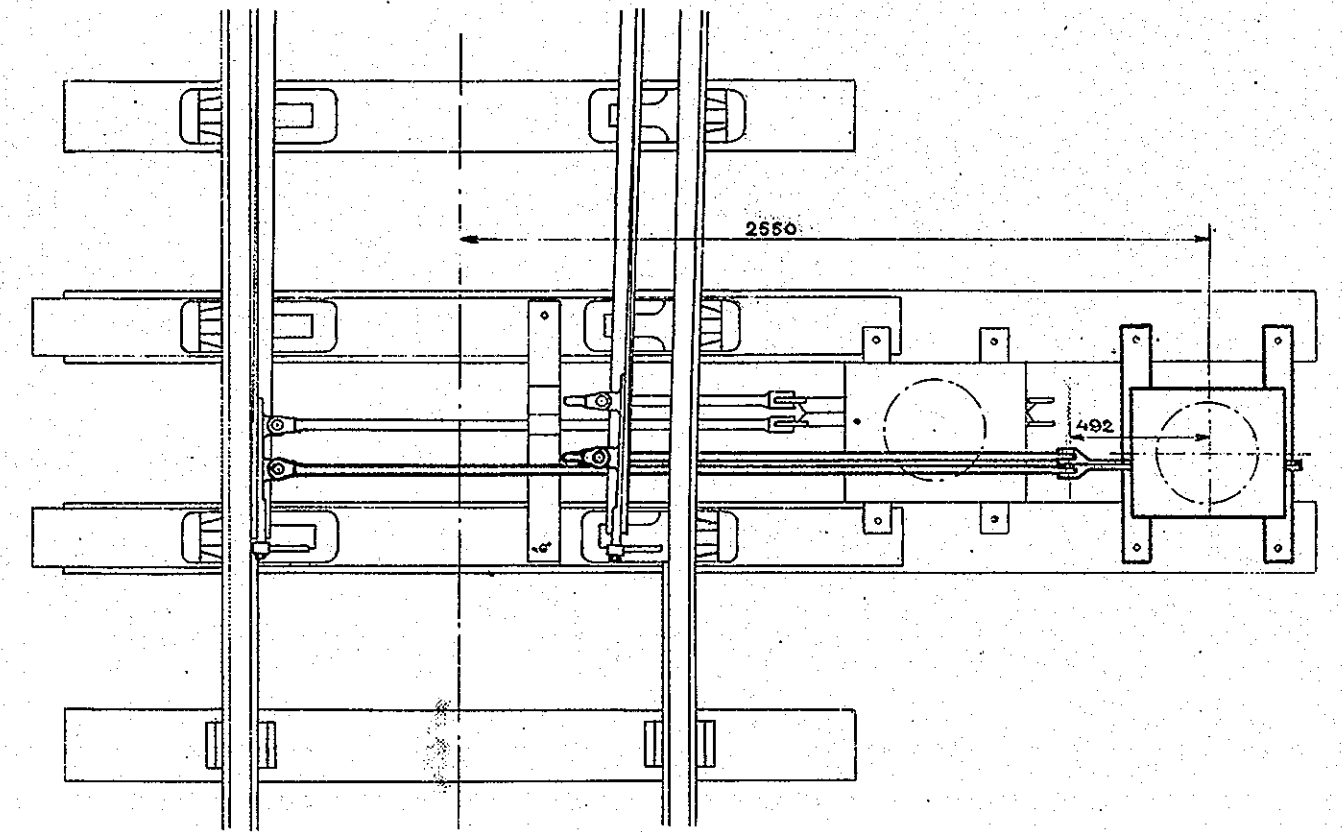

FIG. 5^b



FIG. 5^a

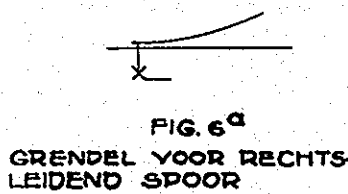

FIG. 6^a
GRENDSEL VOOR RECHTS-
LEIDEND SPOOR

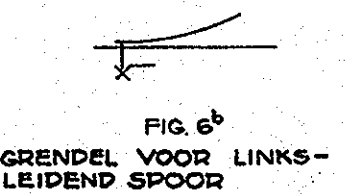

FIG. 6^b
GRENDSEL VOOR LINKS-
LEIDEND SPOOR

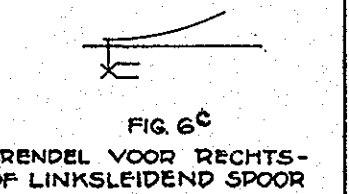

FIG. 6^c
GRENDSEL VOOR RECHTS-
OF LINKSLEIDEND SPOOR

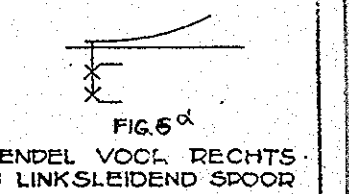

FIG. 6^d
GRENDSEL VOOR RECHTS-
EN LINKSLEIDEND SPOOR

EEN SCHUF	EEN SCHUF	EEN SCHUF	TWEE SCHUFEN (FIG. 3)
EEN SMALLE KEED IN DE VOORSTE EN BREDE IN DE ACHTERSTE SCHIETER (ZIE FIG. 2)	EEN SMALLE KEED IN DE ACHTERSTE EN EEN BRE- DE IN DE VOORSTE SCHIETER	ZOWEL IN DE VOORSTE ALS IN DE ACHTERSTE SCHIETER EEN BREDE EN EEN SMALLE KEED	IN DE SCHIETERS, AAN DE ONDERZUDE KEEDEN VOOR DE ENE STAND EN AAN DE BOVENZUDE KEEDEN VOOR DE AN- DERE STAND.

VOOR HANDBEDIENDE WISSELS ZUN ALLE AAN TE BRENGEN KEEDEN SMAL